

PAW-215



ASPIRADORA PROFESIONAL

SECO/MOJADO

1000 W
@ 120 V/60 HZ

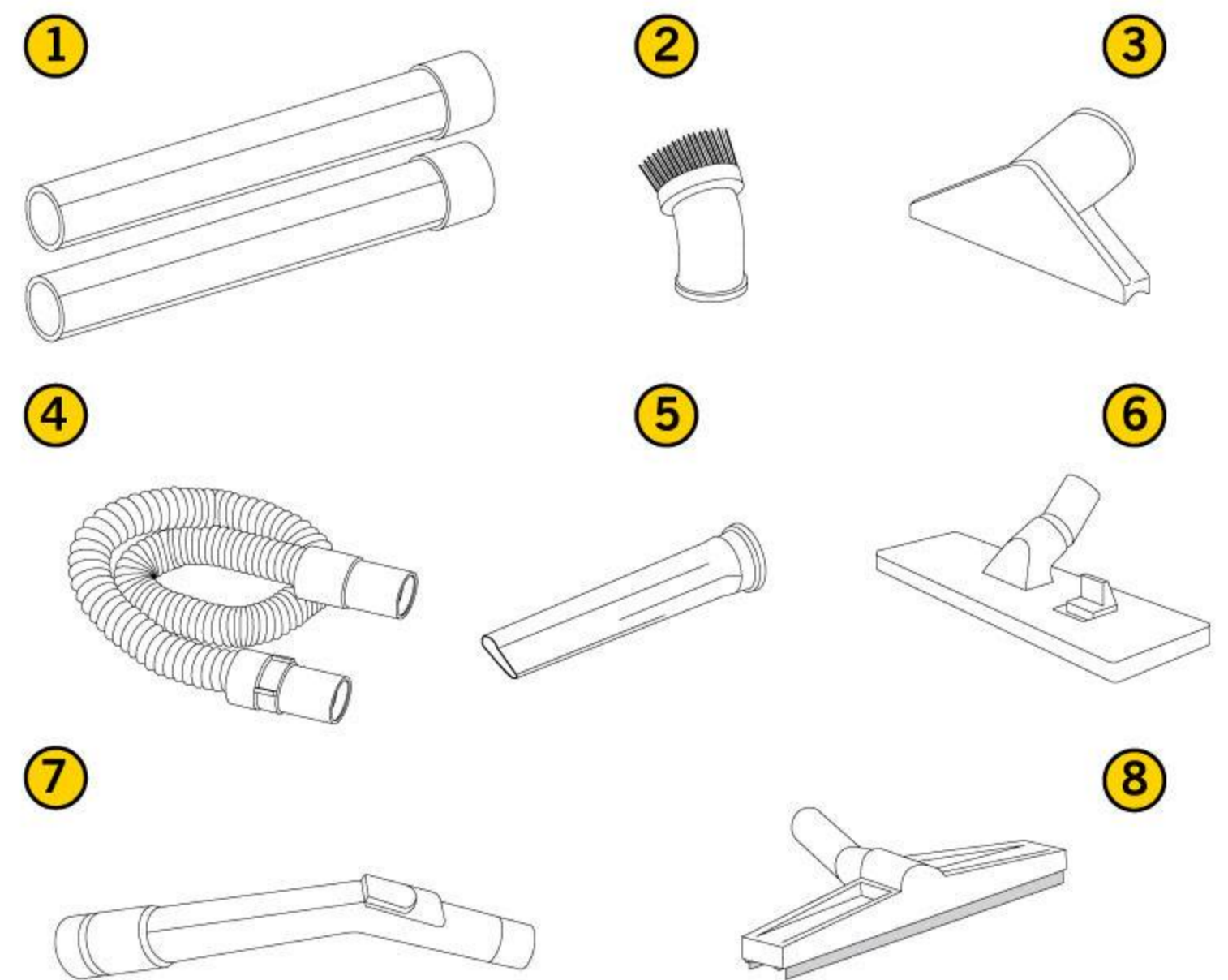

ESPECIFICACIONES

● Motor	13 Hp - PEAK
● Potencia	1000 W
● Voltaje	120 V - 60 Hz
● Decibeles	72.7 dB
● Flujo de Aire	56 L/seg
● Capacidad Tanque	23 L / 6.8 gal
● Aplicación	Polvo - Líquidos
● Dimensiones	39 x 39 x 72 cm
● Peso	13 kg - 28.6 lb

CARACTERÍSTICAS Y BENEFICIOS

- ✔ Ideal para talleres industriales, lavadoras de autos, lubricadoras y hoteles.
- ✔ Apto para la aspiración de polvo y líquidos, con motor industrial de dos turbinas.
- ✔ Tanque Inox de 23 litros, sólida construcción y resistencia.
- ✔ Por su tamaño permite un mejor manejo y versatilidad con todos sus accesorios.

Incluye:

- 1.- Tubos aluminio / plástico Ø36mm x 0.5m
- 2.- Cepillo circular Ø36mm
- 3.- Boquilla tapizados Ø36mm
- 4.- Manguera flexible Ø36mm x 2m
- 5.- Boquilla plana Ø36mm
- 6.- Cepillo doble Aspiramatic Ø36mm
- 7.- Empuñadura con regulación
- 8.- Cepillo para líquidos Ø36mm

