

PAW-620



ASPIRADORA INDUSTRIAL

SECO/MOJADO

1500 W
@ 120 V/60 HZ

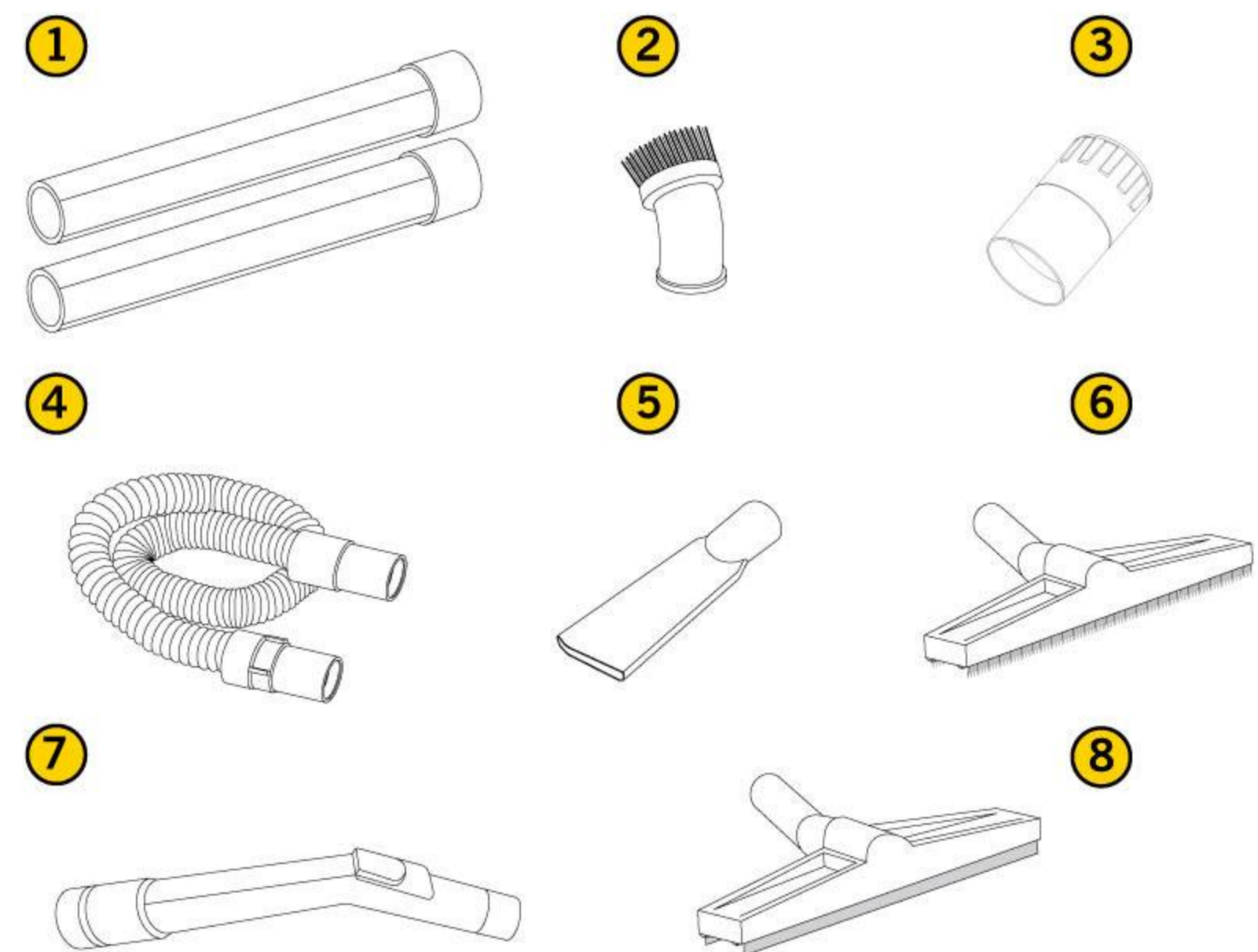

ESPECIFICACIONES

● Motor	20 Hp - PEAK
● Potencia	1500 W
● Voltaje	120 V - 60 Hz
● Decibeles	73 dB
● Flujo de Aire	100 L/seg
● Capacidad Tanque	62 L / 13.6 gal
● Aplicación	Polvo - Líquidos
● Dimensiones	58 x 74 x 93 cm
● Peso	26 kg - 57.3 lb

CARACTERÍSTICAS Y BENEFICIOS

- ✔ Ideal para talleres industriales, lavadoras de autos, lubricadoras y hoteles.
- ✔ Apto para la aspiración de polvo y líquidos, con motores de dos turbinas, que trabajan juntos o por separado.
- ✔ Tanque Inox de 62 litros, sólida construcción y resistencia.
- ✔ Construida en la versión con carrito market.

Incluye:

- 1.- Tubos aluminio / plástico Ø38mm x 0.5m
- 2.- Cepillo circular Ø38mm
- 3.- Adaptador Ø38mm
- 4.- Manguera flexible Ø38mm x 2.5m
- 5.- Boquilla plana Ø38mm
- 6.- Cepillo para polvo Ø38mm
- 7.- Empuñadura con regulación
- 8.- Cepillo para líquidos Ø38mm

